

**TEMA: Izrada naprave za crtanje tehničkih krivulja**

**Nositelj područja: Branko Mrkonjić**

**POTREBAN MATERIJAL:**

(OSIGURAVA MENTOR)

1. Pocinčani lim 0,6 mm izrezeti na zadani oblik, POZ-1, POZ-2 i POZ-3.
2. Vijak M4x10 mm, 4 komada sa cilindričnom glavom za plosnati odvijač.
3. Matica M4, 8 komada.
4. Podložna pločica za vijak M4, 4 komada.
5. Papir za štampanje A4, 80 gramski, 2 komada.

**POTREBAN PRIBOR I ALAT:**

(OSIGURAVA MENTOR)

1. Crtaća igla ili olovka, kutnik, ravnalo, čekić i točkalo i pomično mjerilo.
2. Stolni škripac, kutni ulošci za škripac najmanje dužine 140 mm.
3. Bušilica, svrdla za metal Ø 4 i Ø 7 mm.
4. Kombinirana kliješta i zaštitne rukavice.
5. Viličasti kluč za matice 7 mm, plosnati odvijač za vijak M4.

(DONOSI UČENIK)

1. Osnovni pribor za tehničko crtanje, grafitna olovka HB ili B. gumica.
2. Kemijska olovka – plava.

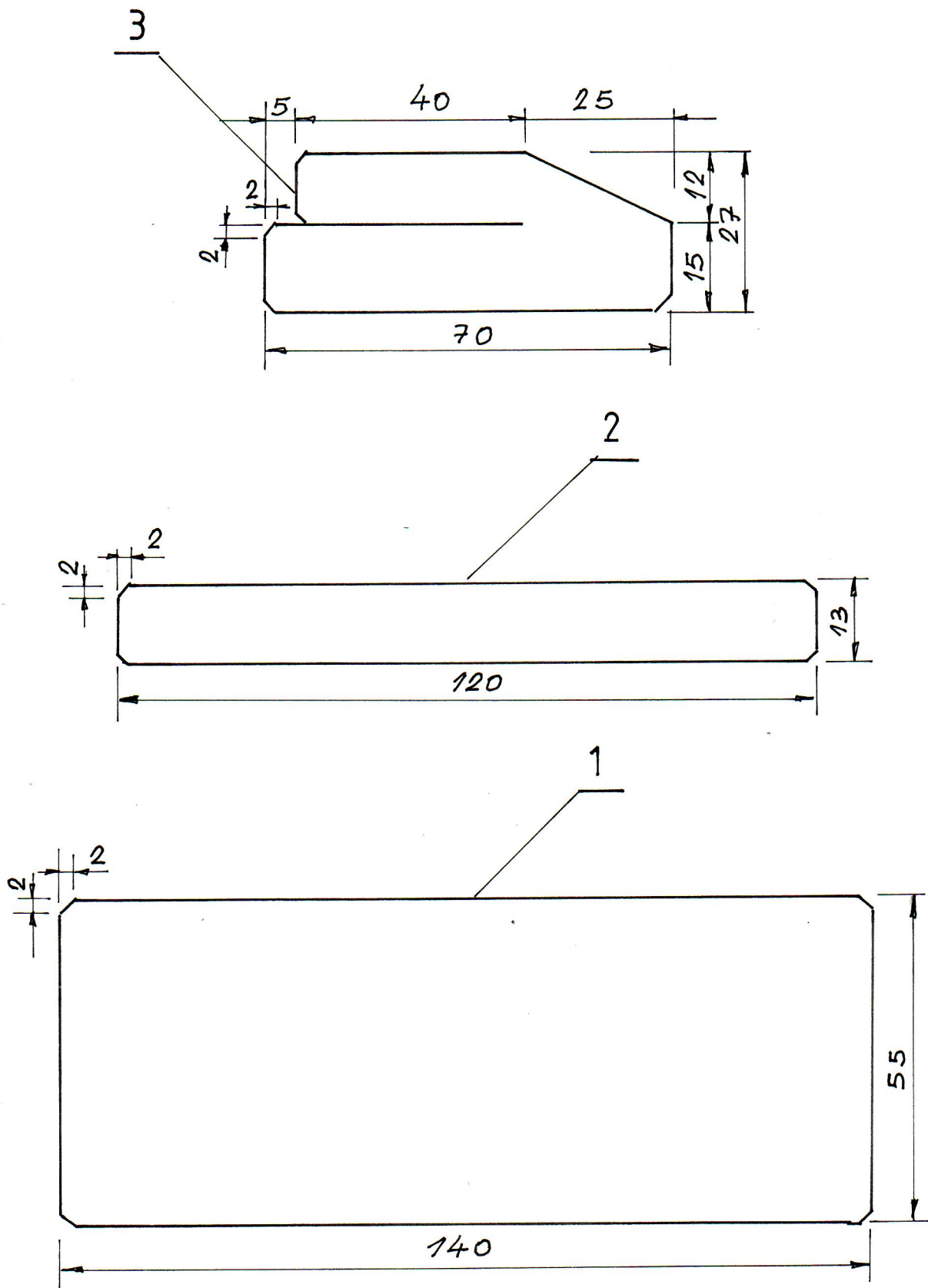

Poz.	NAZIV	kom.	MATERIJAL	Dimenzije
1	POSTOLJE	1	Pocinčani lim 0,6mm	140 x 55
2	ŠETNICA	2	Pocinčani lim 0,6mm	120 x 13
3	VEZNI ČLANAK	1	Pocinčani lim 0,6mm	70 x 27

M 1:1

NAPRAVA ZA CRTANJE  
TEHNIČKIH KRIVULJA - 02

21. 11.  
2011.