

# SAONICE ZA DEKORACIJU I IGRU M1:1

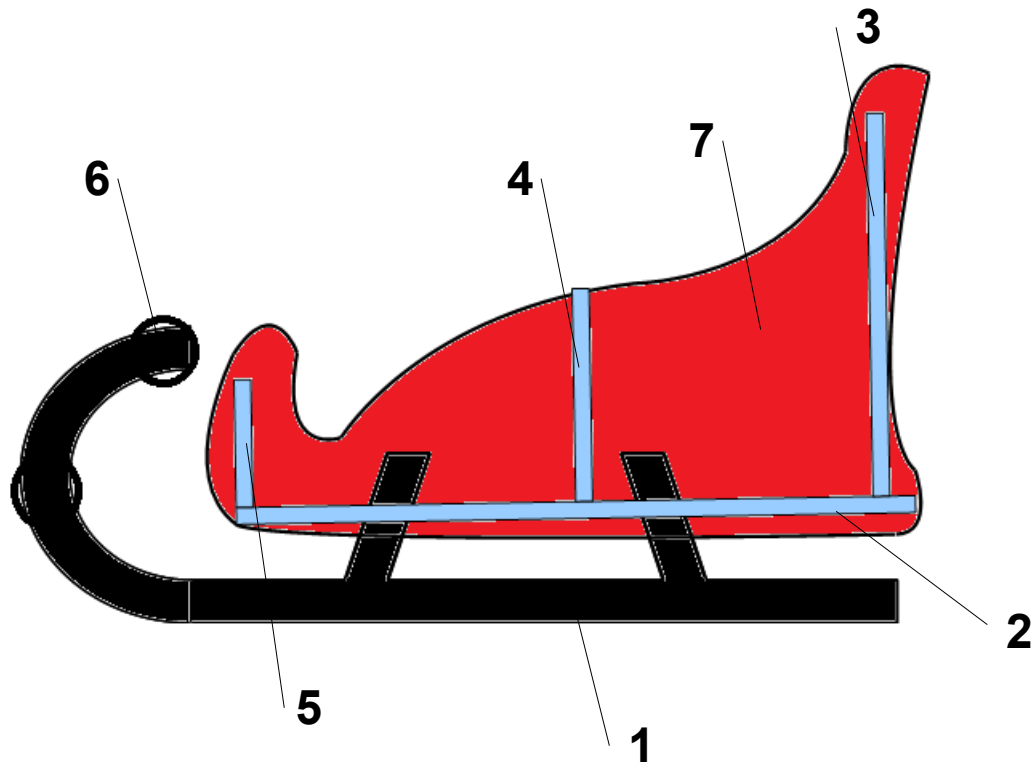

Pozicije:

1. Skije od saonica – šperploča 2 kom.
2. Podloga saonica – šperploča 2 kom.
3. Zadnja stranica – šperploča 1 kom.
4. Srednja stranica – šperploča 1 kom.
5. Prednja strana – šperploča 1 kom.
6. Kružići za osiguranje – šperploča 4 kom.
7. Bočne strane saonica – šperploča 2 kom.
8. Štapić za spoj skija saonica – drvo 2 kom.
9. Sjedalica za saonice – karton do 2mm: 1 kom.

Saonice koje ćete izraditi su jedan od detalja koji Vam nedostaje pri ukrašavanju stola. Uz to u njih stanu slatkiši ili poneki manji poklon. Za izradu Vam treba dva komada šperploče A4 formata debljine od 3 mm do 4 mm. O debljini šperploče ovisi dubina utora poda saonica. Za izradu sjedalice saonica koristite karton debljine između 1 mm do 2 mm. Štapići koji povezuju skije saonica promjera su 4mm – deblji štapić za ražnjice. Ukoliko imate tanji štapić koristite manje svrdlo za bušilicu.

**Materijali:** Šperploča 3mm do 4mm – A4 formata: 2 kom.  
Štapić za ražnjice promjera 4mm  
Karton debljine do 2mm dim.: 130 x 80 x 2 mm  
Brzo vezujuće ljepilo za drvo

**Alati:** Pribor za ocrtavanje materijala ( trokuti, šestar, olovka, gumica)  
Stroj siguran za rad učenika (provjeru i dozvolu za rad daje žup. Povjerenstvo), strujni priključak (kabel) i stege.  
Akumulatorska bušilica i svrdla 3 mm do 4 mm.  
Ručni alat za odradu drveta, skalpel i podloga, brusna dašćica i brusni Papir.  
Kvačice i gumice za kuhinju.  
Pribor i sredstva za zaštitu pri radu (zaštitne naočale, zaštitne rukavice, metalno ravnalo za rezanje pomoću skalpela, štapići ili četkice za nanošenje ljepila na površinu pozicija.

**Postupak izrade:**

1. Organizacija radnog mjesta i proučavanje zadatka.
2. Postavljanje samoljepljivog papira sa crtežima na šperploču.
3. Oblikovanje pozicija bušenjem, piljenjem i brušenjem u zadani oblik.
4. Ocrtavanje štapića na zadanu mjeru i rezanje skalpelom.
5. Ocrtavanje kartona, izrezivanje i savijanje pozicije 9 – sjedalice saonica.
6. Spajanje pozicija 1 i pozicije 2 uz predhodno brušenje utora pod kutom.
7. Spajanje pozicija 3, 4 i 5 u zadani položaj te zatvaranje oblika saonica pomoću pozicija 7 (jedna i druga strana).
8. Postavljanje i spajanje lijepljenjem štapića i kružića.
9. Postavljanje i lijepljenje sjedala saonica.
10. Brušenjem brusnim papirom veće gradacije odraditi finalno oblikovanje saonica.
11. Poboljšati i dizajnirati saonice.

Pazite na preciznost, tehnička tvorevina na prvi pogled (samo dvije šperploče, štapić i karton) nije zahtjevna. Ipak na tom malom prostoru imate devet pozicija pa vodite računa o vremenu. Nadam se da ćete uživati u radu.

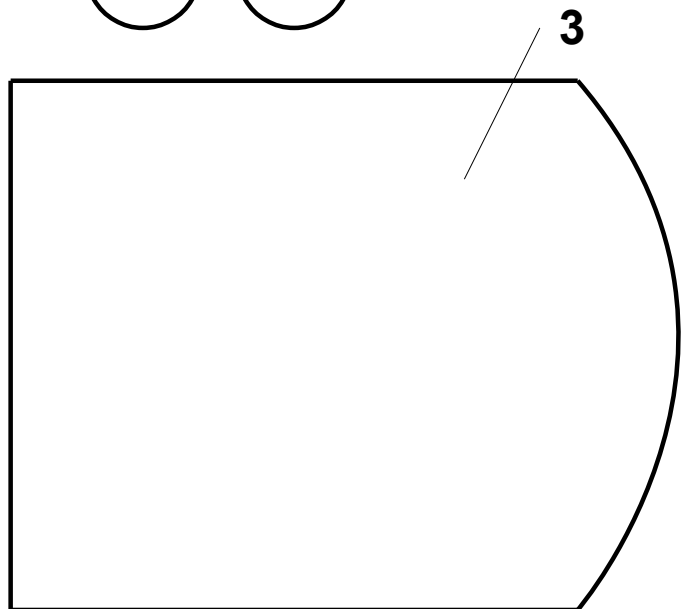
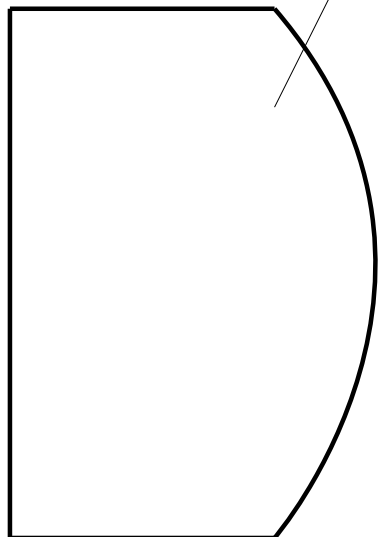
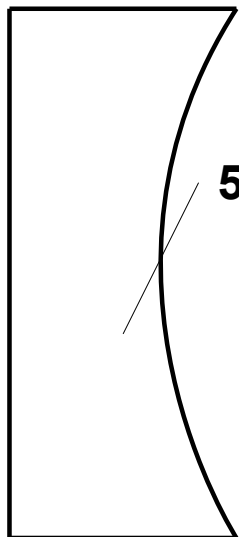
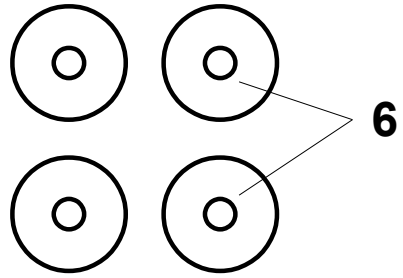
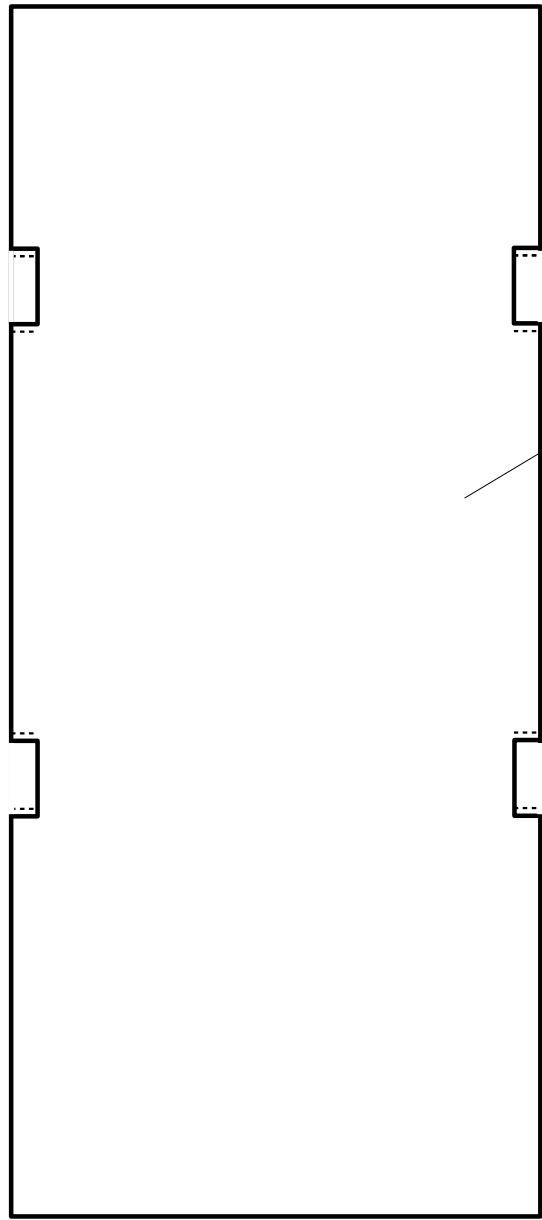
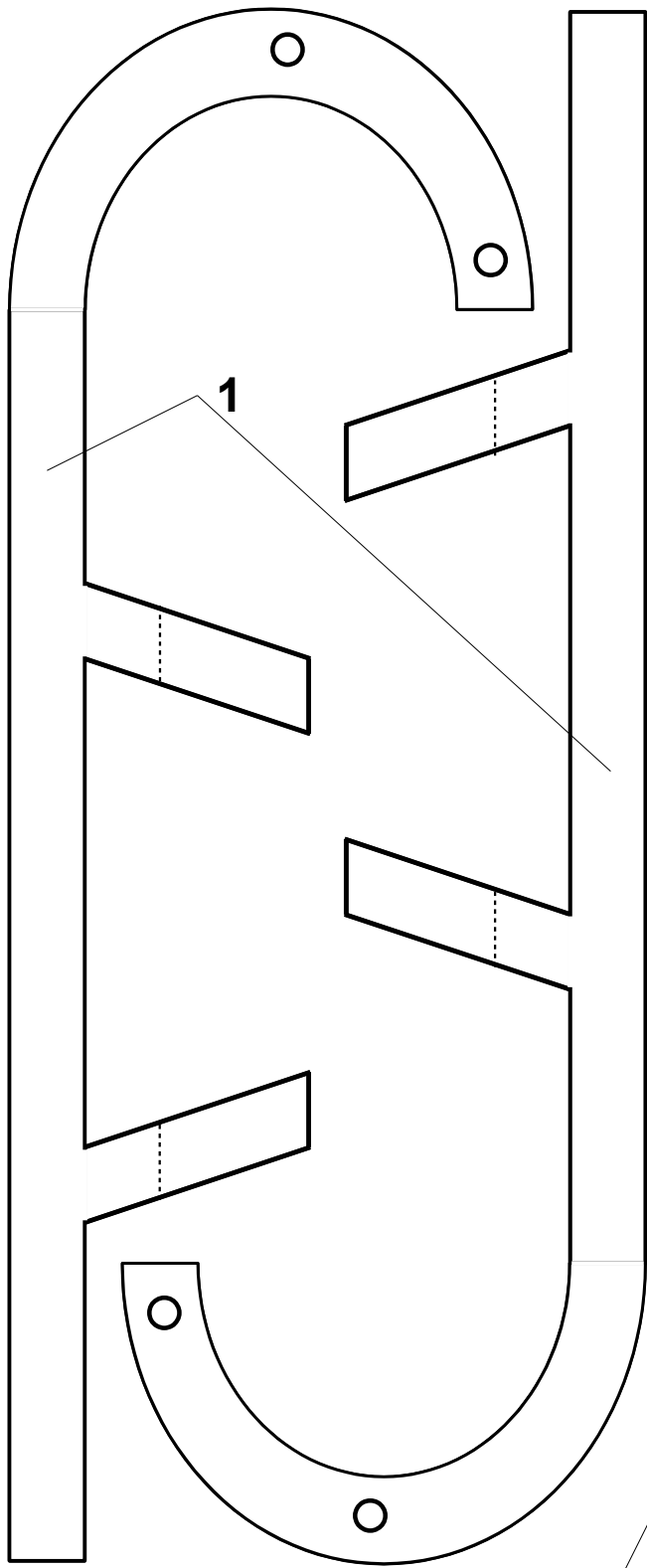

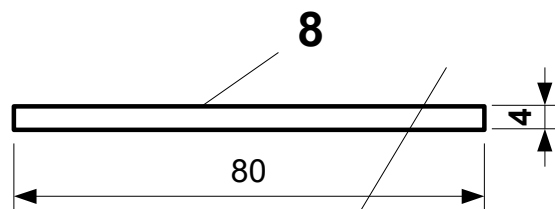
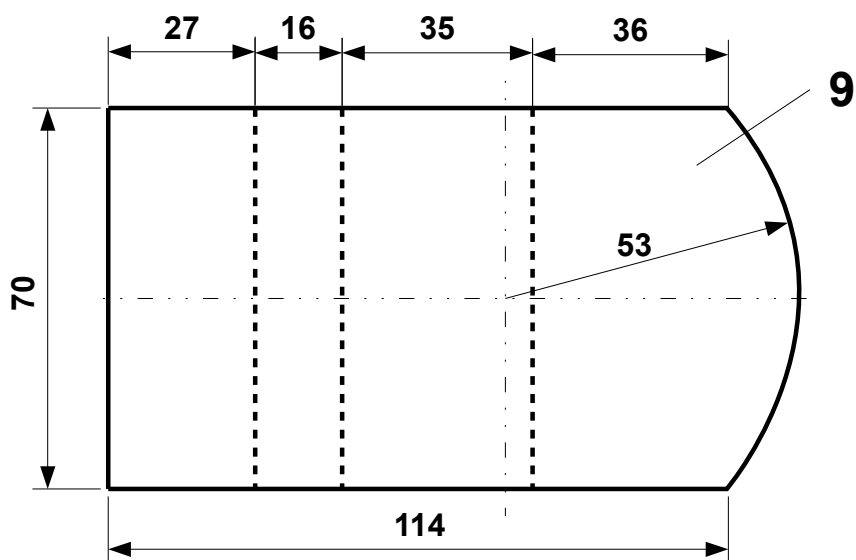
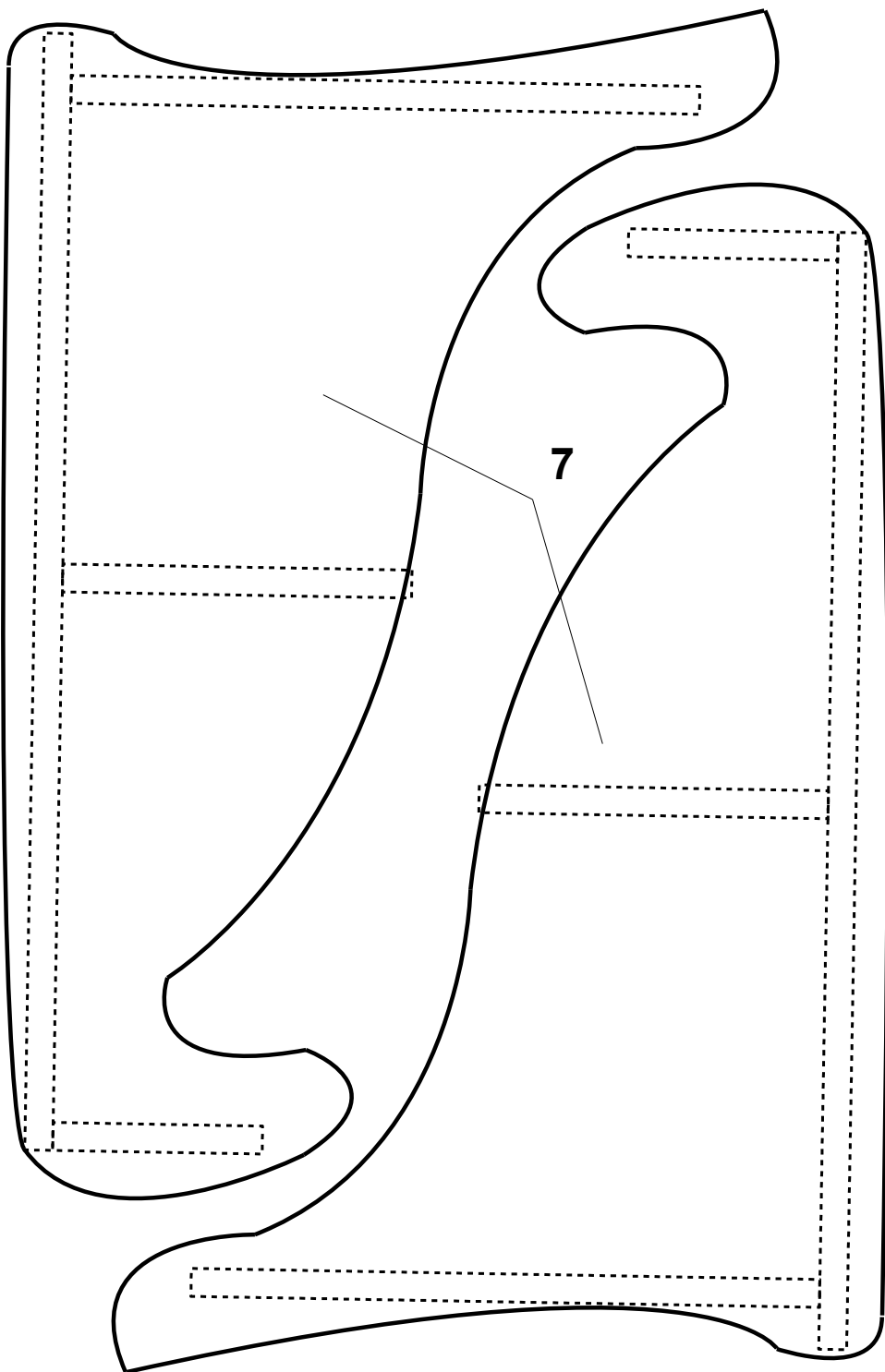

Štapić za spoj skija od saonica – dva komada